



Rekka autojen ja kilpailujen säännöt 21.03.2026 VER 0.1c

(Pohjana TL PRoTo VER 2.2)

Fly:n valmistamat kuorma-autot.

Kilpailut:

- Ratajännite 10 V
- Kilpailuihin ilmoittautuminen vain ura rekka kilpailija WhatsUp:issa. Ei jälki-ilmoittautuneita oteta mukaan mikäli kilpailukaaviot on täynnä.
- Kilpailukutsut pyritään tekemään viimeistään kaksi viikkoa ennen?? Kutsu kiinitetään WhatsUp:in yläreunaan.
- Kisamaksu 10€ + HK sininen. Vaihtoehtoisesti kahvipaketti järjestävälle kerholle + HK

sininen, mikäli kisamaksua ei makseta.

- Kilpailupaikalla toiminta Saapuesssa --> ilmoittautuminen, Ratamaksu kuntoon, jonka jälkeen vasta radalle harjoittelemaan.
- Vapaan harjoittelun jälkeen
- Katsastus ja punnitus. Katsastuksen jälkeen auto jää odottamaan kisaä niille varatuille paikoille.
- Renkaiden hionta ennen kilpailua ei kilpailujen aikana.
- Autojen välttämättömät korjaukset ruokatauolla, jolloin ei radassa virtaa (ei testausmahdollisuutta). Muut kilpailijat lainaavat autojaan rikkoontuneen tilalle.

Kilpailut ajetaan jatkossa pudotusajokaaviolla, jolla mahdollistetaan jokaiselle kisaajalle ainakin kaksi ajokertaa kilpailupäivän aikana. Ruokatauko kuuluu kisapäivään, sinä aikana radassa ei ole mahdollisuutta ajaa. Ajokaavio tulos taulukko tietokoneineen ja näyttöineen kulkee kisoissa mukana jatkossa. Sieltä näkee oman ajopaikkansa alkuerien jälkeen. Ajokaavion lähdöt numeroidaan, jonka perusteella näet seuraavan lähtösi.

Alkuera	Lähtöjä	Autoja max.	1	2	3	4
5x4	20					
Keräilyerä	1x4, 2x3	10			1	2 3 4
Välä	4x4	16	1	2	3	4
Semi-finaali	3x4	12				
D-Finaali	1x3	3			1	2 3
C-Finaali	1x4	4			1	2 3 4
B-Finaali	1x4	4		1	2	3 4
A-Finaali	1x4	4	1	2	3	4



- Tulospalvelu Tero & Ismo
- Tulospalvelu ja Ruokahuolton vapautettu kisamaksuista paitsi HK:n sinisen tuomisesta.
- Ajovuoron jälkeen siirrytään nostamaan radan varteen. Kilpailija itse hoitaa korvaavan nostajan tilalleen, jos ei itse kykene nostamaan vuorollaan.
- Aloittelevat kuljettajat (harrastanut alle 1 vuoden) voivat ajaa perusrekkojen mukana Buggyra lightweight autoilla yhden vuoden alkaen ensimmäisestä kilpailusta. Vuoden jälkeen siirryttävä perusrekkaa ajamaan ja mielummin aikaisemminkin.

BUGGYRA (kuva)



- Ajetaan omalla kilpailullaan perusrekkojen jälkeen, jos järjestävä seura järjestää kisan.
- Kilpailun järjestävä seura määrittää kilpailukaavion.
- Buggyra lightweight kilpailija sopivat keskenään autojen säännöt.

Moottori:



Moottorin saa kiinnittää liimalla ja tai ruuveilla.

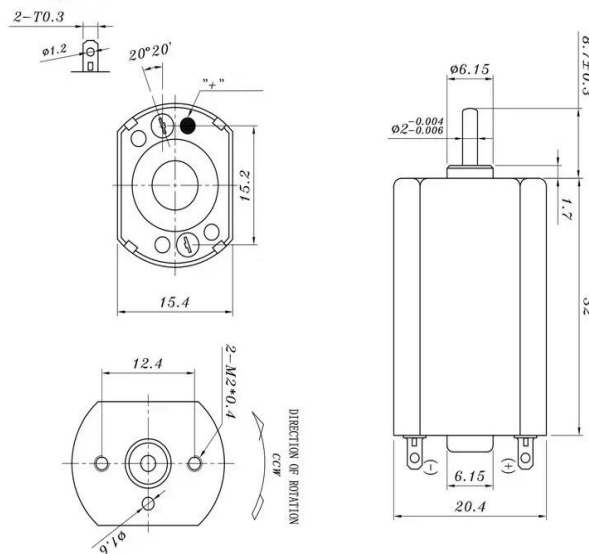

- Ykstyypin moottori.
- Micro Motor DC 12V 180 Carbon Brush Electric 18000RPM High Speed DC motor. Model Number 180sh

Voimansiirto:

INLINE ;Välitys 10/27 tai tiuhempi, valmistaja vapaa

Laakerit:

Liukulaakerit alkuperäiset tai vastaavat varaosana käytetyt.

Kuulalaakerit kielletty.

Eteen: Liukulaakeri sallittu. Kiinnitys esim: Liimalla rungon sisäpuolelle. Rungon työstämien kielletty

Kori:

Korin tulee olla ruuvattuna kiinni alustaan.

Autoissa on oltava vetopöytä alkuperäisellä paikallaan (materiaali muovia).

Korin osien keventäminen kielletty.

Jousitus kielletty.

Magneetti/magneettimaali eivät ole sallittuja. Magneetti poistettava,

Magneettimaalista kilpailusta hylkääminen välittömästi.

Vanteet:

- Alumiini vanteet sallittu eteen ja taakse. Takana 2-osaiset ns paripyörät.
- Insertit ei pakolliset edessä ja takana.

Renkaat:

Paripyörien on molempien otettava radan pintaan kiinni. Paripyörät muodostuvat kahdesta



erillisestä renkaasta samalla vanteella.

Takana: Materiaali Vapaa. 2-osaiset (Paripyörät). Pari pyörien maksimi leveydet muovi/ alumiini vanteella on 18,5 mm.

Edessä: Materiaali vapaa min halk. 23mm kuitenkin niin ettei rungon knööli osu rataan.

- Saa sorvata pyöreiksi.

Akselit (luokkaan kuuluvilla autoilla):

Maksimi autokohtainen akselimitta määrittää auton leveyden.

- Metalliset muuten vapaat
- Akselien laakerointi ainoastaan liukulaakerein
- Sallitaan akselien tuenta rungon sisäpuolelle mikäli vanhat on rikkoontuneet.

Sähköä johtamattomalla materiaalilla.

Autojen akselien maksimipituudet mitattuna renkaasta renkaaseen. Lyhyempi sallittu.

	Etuakseli	Taka-akseli
Sisu	73,3 mm	71,3 mm
Man	72,7 mm	73,0 mm
Mersu	74,0 mm	72,3 mm
Renault	73,6 mm	77,2 mm



Volvo	73,3 mm	79,3 mm
-------	---------	---------

Ohjuri:

- **Vapaa**
- **Ohjuriin saa korjata, jos rikkoontuu (silmukka) ja korvata kiinteällä sähköä johtamattomalla aineella tai 3D tulostetulla korjauspalalla. Ruuvit joilla korjauspaikka kiinnitetään runkoon saavat pienentää maavaraa.**
- **Ohjuriin reikää saa työstää**
- Ohjuriin sijaintia voi korjaustilanteessa muuttaa.

Sisusta :

Vain alkuperäinen muovinen sisusta sallittu. (Fly Racing malleissa lexan on hyväksytty)

Kuljettajalla oltava kypärä.

Autojen alustat ja alustan osat

Oltava alkuperäisiä , 3 - D rungot kielletty.

Alustaa ei saa työstää!

Maavara:

2mm Saa olla isompikin.

Mitattuna ohjurin varassa alustan mittauspikat eturenkaiden välistä ja akselien välistä maavara minimissään 2mm.

Pois lukien knöölin / magneettikotelon kohdalla matalampi kuitenkin niin ettei se osu rataa. - Jos knööli hiottu tai poistettu. **Knööli korjattava seuraavaan kilpailuun 3D tuloste sallittu knöölin osalla sekä magneettikotelon korjaus 3D tulosteena tai muuna vastaavana sähköä johtamattomalla materiaalilla.**

Maavaran muuttaminen akselin holkituksella sallitaan.

Lisäpainot :

Maksimipaino 180g.

Painot korirakenteen sisäpuolella ja runkolinjan yläpuolella.

Ei saa näkyä maavaran mittaustilanteessa.

Painohylly(lisälevy) pitää olla runkolinjan tasolla ja painot hyllyn yläpuolella.

Hyllyn materiaali muovia. Muut materiaalit kielletty.

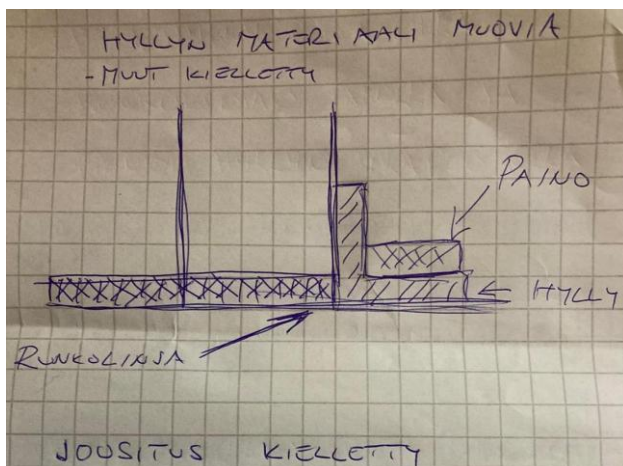

Onnistuneiden kilpailijoiden huomioiminen:

Järjestävä seura järjestää onnistuneiden kilpailijoiden huomioimisen.